

Застройка рекреационной зоны СНТ «Лесная пристань-2»

В ноябре 2018 года на общем собрании было принято решение начать работу по благоустройству общей территории нашего поселка, которая включает в себя прогулочные зоны, спортивные и детские площадки, освещение и озеленение.

Общая площадь территории составляет 7130м². Все работы были разделены на этапы.

Первый этап выполнен в 2019 году, площадь разработки территории 3100м².



Выполнено:

1. Устройство пешеходных дорожек
2. Монтаж системы освещения
3. Планировочные земляные работы
4. Посадка растений и газонной травы
5. Приобретены лавочки и урны

Общая сумма израсходованных денежных средств в 2019 году составила 2 168 138р.

Второй этап работ выполнен в 2020 году, площадь разработки территории 1630м².

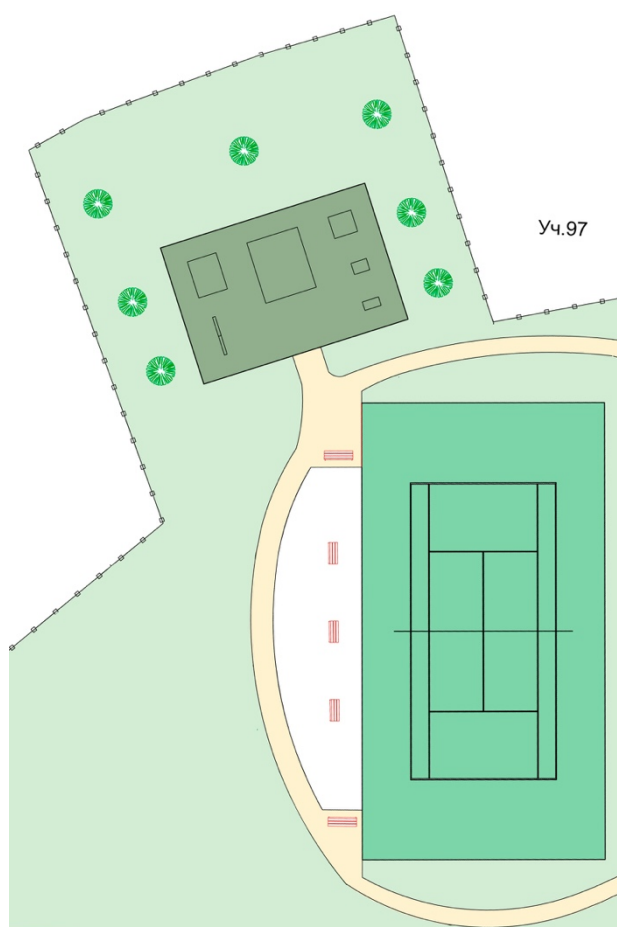

Выполнено:

1. Строительство универсальной спортивной площадки
2. Устройство основания воркаута
3. Приобретены и установлены тренажеры
4. Устройство пешеходных дорожек
5. Планировочные земляные работы
6. Посадка растений и газонной травы
7. Приобретены лавочки и парковки для велосипедов
8. Приобретена и установлена горка на смотровой площадке
9. Произведен монтаж колодца водоснабжения в рекреационной зоне

Общая сумма израсходованных денежных средств в 2020 году составила 4 508 968р.

Третий этап работ запланирован на 2021 год. площадь разработки территории 2400м².



Принципы разработки эскизного проекта:

1. Размер детской площадки рассчитан с учетом зон безопасности (выделено пунктиром)
2. Павильон расположен на равном удалении от 3-х площадок (воркаут, усп, детская)
3. Детская песочница защищена от ветра с 2-х сторон, а также размещена вблизи павильона для быстрого укрытия в случае непогоды.
4. Зимняя горка размещена вдоль забора, с возможностью использования естественного уклона. С южной стороны закрыта от солнца высоким забором.
5. Запроектировано место для игр на траве, которое будет выровнено в этом году. Зимой

возможно заливать каток. В будущем, установив ограждение, можно устроить безветренный корт для игры в бадминтон, а также использовать как мини-футбольное поле.

Предлагается приобрести / выполнить следующие объекты:

1. Устройство резинового покрытия воркаута 150м², на сумму 157 500р.



ООО ПСК «Современные покрытия»

Адрес: 109428, г. Москва, Рязанский проспект, д.8А, стр.46

Телефон: (499) 174-73-22

e-mail: sport@znaki-otl.ru

Сайт: www.znaki-otl.ru

18.01.2021

Коммерческое предложение

Покрытие для площадки ворк-аут 150м.кв.

№	Наименование	Описание, краткая характеристика	Кол-во	Цена, руб.	Стоимость, руб.
1	Вариант №1: Спортивное резиновое покрытие из черной резиновой крошки , м.кв.	Бесшовное, водонепроницаемое универсальное резиновое покрытие. Толщина: 10мм, стоимость включает материалы для двухцветного покрытия и работу по укладке	150	950	142 500
2	Вариант №2: Спортивное резиновое покрытие из серой резиновой крошки , м.кв.	Бесшовное, водонепроницаемое универсальное резиновое покрытие. Толщина: 10мм, стоимость включает материалы для двухцветного покрытия и работу по укладке.	150	1 050	157 500
3	Транспортные расходы		1	15 000	15 000
Итого Вариант №1:					157 500
Итого Вариант №2:					172 500

2. Устройство детской площадки 197м² с резиновым покрытием на сумму 658 150р.



ООО ПСК «Современные покрытия»

Адрес: 109428, г. Москва, Рязанский проспект, д.8А, стр.46

Телефон: (499) 174-73-22

e-mail: sport@znaki-otl.ru

Сайт: www.znaki-otl.ru

19.01.2021

Коммерческое предложение

Устройство детской площадки, 197м.кв.

№	Наименование	Описание, краткая характеристика	Кол-во	Цена, руб.	Стоимость, руб.
1	Устройство асфальтового основания, м.кв.	Устройство корыта Планировка грунта в корыте под отметку. Отсыпка песком 100мм, щебнем 100мм, трамбовка Устройство асфальтового основания. Песчаный асфальт, Н=40мм	197	2 000	394 000
2	Установка садового бордюра	Стоимость включает материалы и работу по укладке	47	900	42 300
3	Резиновое покрытие из серой резиновой крошки , м.кв.	Бесшовное, водонепроницаемое универсальное резиновое покрытие. Толщина: 10мм, стоимость включает материалы для двухцветного покрытия и работу по укладке.	197	1 050	206 850
4	Транспортные расходы		1	15 000	15 000
Итого:					658 150

В расценку включена стоимость работ, материалов для производства покрытия

Гарантия на покрытие - 2 года.

Руководитель проектов
8(926) 639-97-90

Трехалина Юлия

3. Приобретение аттракциона «Аватар» на сумму 64 700р.

<https://www.lecoshop.ru/dir.php?id=2754>



A, м	E, см	F, см	G, см
3,5	395	90	575
3,8	430	100	630
4,1	465	110	685
4,5	510	120	750

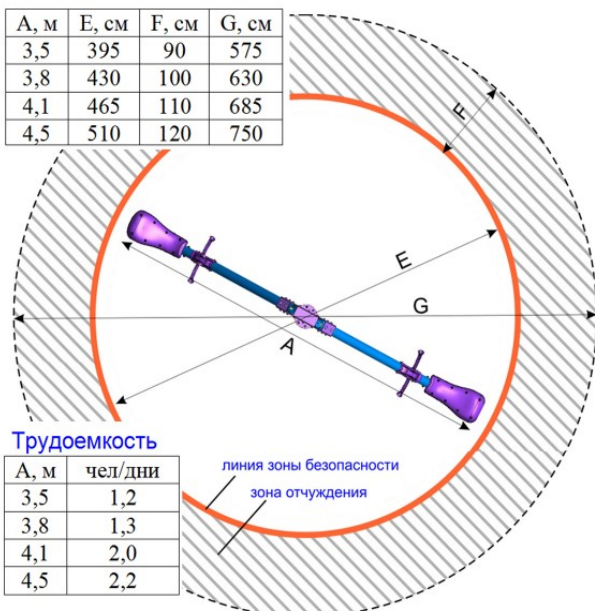

Трудоемкость

A, м	чел/дни
3,5	1,2
3,8	1,3
4,1	2,0
4,5	2,2

Комплекующие Леко

A, м	гп250011	гп250043-*	гп250053-*	гп333001	т.руб
3,5	1	2	2	-	53,5
3,8	1	2	2	-	53,5
4,1	1	2	2	1	53,9
4,5	1	2	2	1	53,9

* - для различных цветов свои продолжения артикулов

Материалы, закупаемые дополнительно

- Стальные трубы
- Арматура для фундамента
- Бетон
- Краска «3 в 1»
- Краска для граффити

Стоимость объектов

A, м	тыс.руб.	указана как конечная (рассчитана по системе LCS для Московского региона). Включена стоимость деталей, труб, краски, бетона, арматуры и работы по установке.
3,5	59,4	
3,8	60,1	
4,1	63,6	
4,5	64,7	

4. Приобретение спортивного детского комплекса «Горная река» 9м x 9м,
на сумму 725 000р. http://play-ground.ru/catalog.php?item_id=287

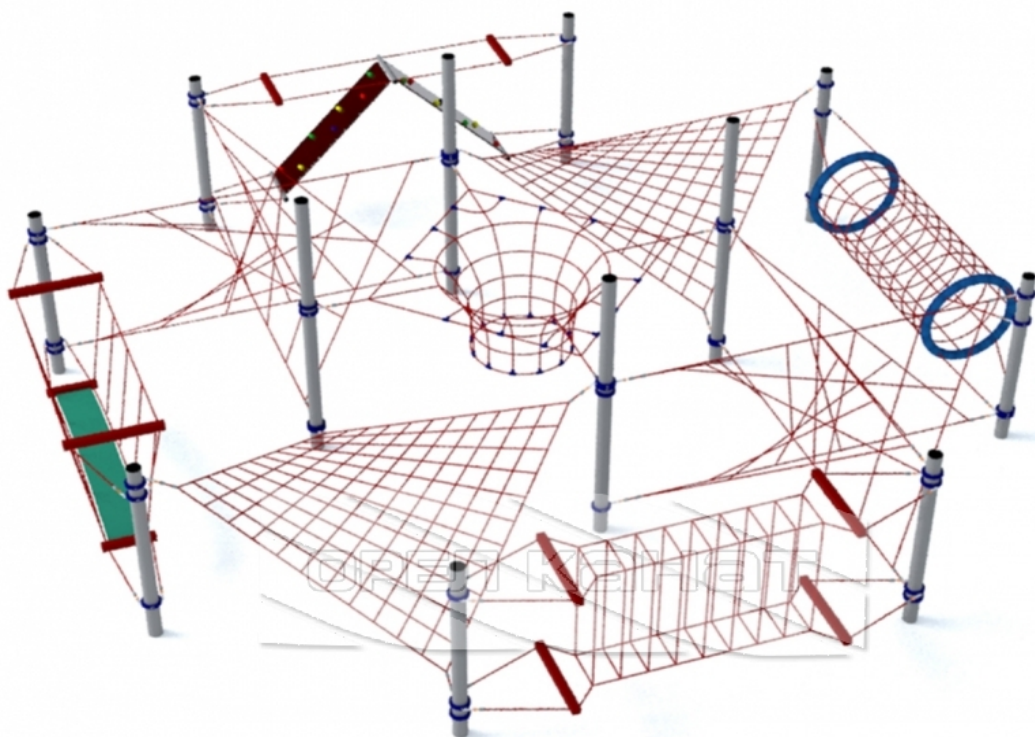

5. Обустройство зоны для малышей с песочницей на сумму 10 000р. и деревянным домиком на сумму 54 300р.

<https://xn--b1adcaabak1bvlfx.xn--p1acf/%D0%BA%D0%B0%D1%82%D0%B0%D0%BB%D0%BE%D0%B3/domiki/detskij-derevyannyj-sdvoennyj-domik-chudo-art-711-detail.html>



Либо комплекс из пластика, ориентировочная стоимость 30 000-60 000р. в зависимости от площади и набора элементов <https://www.lecoshop.ru/dir.php?id=2631>



6. Приобретение 2-х качелей на единой опорной конструкции, шириной 3400мм ориентировочная стоимость 25 000р. <https://www.lecoshop.ru/dir.php?id=3089>

гп33301
Размерная схема

4-х опорная конструкция высотой 300 м

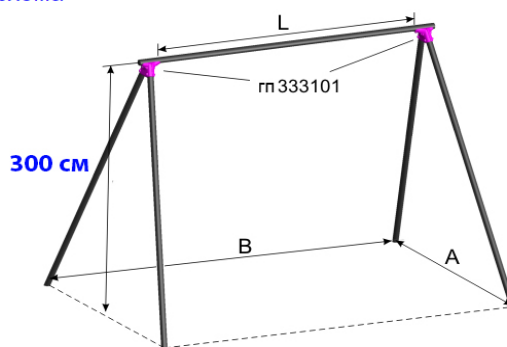
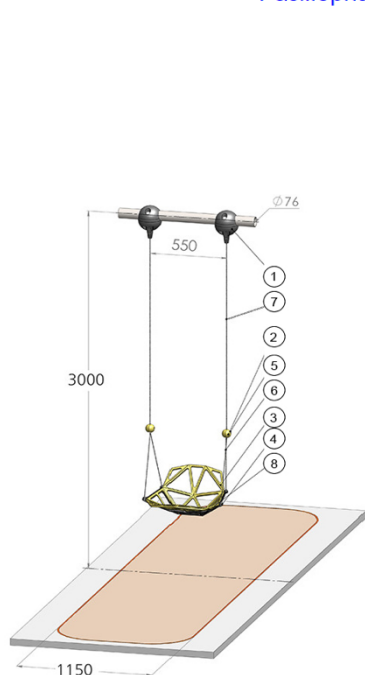

L ширина – от 280 до 340 см
max нагрузка – 600 кг

Комплекующие Лекo
для всех размеров конструкции -
[гп333101](https://www.lecoshop.ru/dir.php?id=3089)

7. Строительство/сборка павильона 6м x 8м, для проведения собраний, детских праздников, игры в настольный теннис (у СНТ имеется стол) и укрытия от дождя

<https://rusbesedka.ru/produksiia/torgovye-pavilony/torgovyy-pavilon-18-3424/>



КОМПАНИЯ «РУССКАЯ БЕСЕДКА»

ИП Клоев Сергей Анатольевич

Производство деревянных построек из хвойной пород древесины

Сайт: rusbesedka.ru E-mail: rbesedka@gmail.com

КОММЕРЧЕСКОЕ ПРЕДЛОЖЕНИЕ

ТОРГОВЫЙ ПАВИЛЬОН 18

Рассмотрите, пожалуйста, данное коммерческое предложение



По стоимости:

-Стоимость павильона в размере 6х8м составит 864 000 руб (полный комплект для сборки)
-Доставка + Установка +67 000р

Итого стоимость, под ключ, составит 931 000 р

Ссылка на беседку: <https://rusbesedka.ru/produksiia/torgovye-pavilony/torgovyy-pavilon-18-3424/>

Технические характеристики:

- Пиломатериал сухой строганный массив камерной сушки + клееный брус
- Нижняя обвязка: брус, сечение определяется на этапе проектирования; Лаги: 140x45мм
- Пол: шпунтованная доска 135x35мм
- Стойки: клееный брус, сечение определяется на этапе проектирования
- Стропила: доска 140x35мм или 140x45мм
- Обрешетка: доска 140x20мм
- Внешняя обшивка: имитация бруса 135x16мм
- Внутренняя обшивка: имитация бруса 135x16мм
- Потолок не подшит
- По окнам: Алюминевый купе - профиль Provedal 60мм. Механизм открывание по типу "купе", т.е раздвижные, стекло 4 мм, покрытое специальной бронировочной пленкой для дополнительной безопасности.
- Кровля: фальц

Сумма указана без НДС

Срок производства 30 рабочих дней

При заказе от 250 000р включительно работа производится по предоплате в размере 70% от общей стоимости. Оставшиеся сумма оплачивается после установки изделия и приемки Вами работ.

Работаем по договору.

Индивидуальный предприниматель

Клоев Сергей Анатольевич



Подготовила менеджер Елена
+ 7 995 967 95 93

8. Устройство дорожек из брусчатки 170м², ориентировочная стоимость 538 030р.

9. Строительство зимней горки (в соответствии со схемой) ориентировочная стоимость

150 000р. Включает подъем на горку из дерева и устройство насыпи с планируемыми поворотами.

10. Приобретение лавочек 6 шт. на сумму 138 000р.

11. Планировочные работы и озеленение территории на сумму 250 000р.

12. Монтаж системы освещения, 7 фонарей. Длина трассы кабеля 100м. ориентировочная стоимость 300 000р.

Общая ориентировочная стоимость исполнения эскизного проекта:

ПЛАНИРУЕМЫЙ РАСХОД 2021 ВАРИАНТ 1						
№	Наименование	Ед изм	Колич	Цена	Сумма	Примечание
1	Резиновое покрытие воркаута	м ²	150	1 050,00	157 500,00	Знаки отличия
2	Детская площадка с резиновым покрытием	м ²	197	3 340,86	658 150,00	Знаки отличия (площадка закругленная)
3	Аватар	шт	1	64 700,00	64 700,00	Леко
4	Горная река	шт	1	725 000,00	725 000,00	Орел канат
5	Песочница + Домик	шт	1	65 000,00	65 000,00	Леко
6	Качели	шт	1	25 000,00	25 000,00	Леко
7	Павильон	шт	1	931 000,00	931 000,00	Русская беседка
8	Дорожки из брусчатки	м ²	170	3 164,88	538 030,00	субподрядчик Знаков отличия
9	Зимняя горка				150 000,00	
10	Лавочки	шт	6	23 000,00	138 000,00	
11	Озеленение. Планировочные работы				250 000,00	
12	Освещение				300 000,00	7 фонарей, трасса кабеля 100м
13	Монтаж/установка детских аттракционов	сваи	17	5 000,00	85 000,00	
	Итого:				4 087 380,00	
14	Неучтенные 3%				122 621,40	лестница при входе в рекреационную зону от уч. 1, инвентарь, пошаговые дорожки, декоративные элементы и т. д...
Всего:					4 210 001,40	

Финансирование третьего этапа

С учетом внесения членских взносов в виде аванса за весь 2021 год, мы можем собрать и использовать на благоустройство сумму в размере 2 460 740р. (в соответствии с бюджетом) Таким образом у нас есть два варианта – реализовать проект в 2021 году частично и продолжить работы в 2022, либо привлечь средства собственников в счет бюджета на строительство 2022 года.

Этот вопрос выносится на голосование на общее собрание.

В случае, если собственники проголосуют против дополнительного финансирования, частичное выполнение проекта в 2021 году преимущественно будет состоять из детских игровых зон, форма детской площадки может быть заменена на прямоугольную. Павильон, дорожки 110м², лавочки и освещение будут перенесены на 2022 год.



ПЛАНИРУЕМЫЙ РАСХОД 2021 ВАРИАНТ 2						
№	Наименование	Ед изм	Колич	Цена	Сумма	Примечание
1	Резиновое покрытие воркаута	м²	150	1 050,00	157 500,00	Знаки отличия
2	Детская площадка с резиновым покрытием	м²	211	3 340,00	704 740,00	Знаки отличия (площадка прямоугольная)
3	Аватар	шт	1	64 700,00	64 700,00	Леко
4	Горная река	шт	1	725 000,00	725 000,00	Орел канат
5	Песочница + Домик	шт	1	65 000,00	65 000,00	Леко
6	Качели	шт	1	25 000,00	25 000,00	Леко
7	Дорожки из брусчатки	м²	60	3 164,88	189 892,80	субподрядчик Знаков отличия
8	Зимняя горка				150 000,00	
9	Озеленение. Планировочные работы				250 000,00	
10	Монтаж/установка детских аттракционов	сваи	17	5 000,00	85 000,00	
	Итого:				2 416 832,80	
11	Неучтенные 3%				72 504,98	инвентарь, пошаговые дорожки, декоративные элементы и т. д...
Всего:					2 489 337,78	

Правление СНТ «Лесная пристань-2»

22 февраля 2021 года